

POMPE DE PISCINE

BERING VS II

MANUEL D'INSTRUCTIONS
INSTRUCTIEHANDLEIDING



SOMMAIRE

1. ⚠ INSTRUCTIONS DE SÉCURITÉ IMPORTANTES	1
2. CARACTÉRISTIQUES TECHNIQUES.....	3
3. DIMENSIONS GÉNÉRALES (mm)	3
4. INSTALLATION.....	4
5. RÉGLAGES ET FONCTIONNEMENT.....	7
6. COMMANDE EXTERNE (non incluse dans les modèles standard)	11
7. PROTECTION ET DÉFAILLANCE	13
8. ENTRETIEN.....	14
9. GARANTIE ET EXCLUSIONS	15
10. RECYCLAGE	15

NOUS VOUS REMERCIONS D'AVOIR ACHETÉ NOTRE POMPE DE PISCINE A VITESSE VARIABLE;

CE MANUEL CONTIENT DES INFORMATIONS IMPORTANTES QUI VOUS AIDERONT À FAIRE FONCTIONNER ET À ENTREtenir CE PRODUIT.

VEUILLEZ LE LIRE ATTENTIVEMENT AVANT D'INSTALLER ET DE METTRE EN MARCHE LE PRODUIT ET CONSERVEZ-LE POUR TOUTE CONSULTATION ULTÉRIEURE.



FLUIDRA GLOBAL DISTRIBUTION
Avda. Alcalde Barnils, 69 | 08174 - Sant Cugat del Vallés | Espagne

1. ⚠️ INSTRUCTIONS DE SÉCURITÉ IMPORTANTES

⚠️ AVERTISSEMENT !

- L'appareil décrit dans ce manuel a été spécialement conçu pour la préfiltration et la circulation de l'eau dans les piscines et pour fonctionner avec de l'eau propre à des températures inférieures à 35 °C.

- Cet appareil ne doit pas être utilisé par des personnes (notamment les enfants) dont les aptitudes physiques, mentales ou sensorielles sont réduites ou qui n'ont ni expérience, ni connaissance sur cette technique, à moins qu'elles puissent être surveillées ou qu'elles aient été instruites sur l'utilisation de l'appareil par une personne responsable de leur sécurité.

Tenez l'appareil hors de portée des enfants afin qu'ils ne jouent pas avec l'appareil.

- Cet appareil peut être utilisé par les enfants de plus de 8 ans et les personnes dont les capacités physiques, sensorielles ou mentales sont réduites ou qui n'ont ni expérience, ni connaissance, à condition qu'elles soient surveillées ou qu'elles sachent utiliser l'appareil en toute sécurité, et qu'elles comprennent les dangers encourus. Les enfants ne doivent pas jouer avec cet appareil. Le nettoyage et l'entretien ne doivent pas être effectués par des enfants sans surveillance.

- Nos pompes doivent être montées et installées uniquement dans des piscines conformes aux normes **IEC/HD 60364-7-702** et aux réglementations nationales en vigueur. L'installation doit répondre à la norme **IEC / HD 60364-7-702** et à la réglementation nationale relative aux piscines. Pour plus d'informations, consultez votre revendeur local.



- Si une pompe autoamorçante doit être installée à la surface de l'eau la pression différentielle du tuyau d'aspiration de la pompe ne doit pas être supérieure à 0,015 Mpa (1,5 mH₂O). Assurez-vous que le tuyau d'aspiration est aussi court que possible parce qu'un long tuyau augmenterait le temps d'aspiration et les pertes de charge sur l'installation.

- La pompe doit être utilisée après avoir été fixée à un support ou installée de manière sécurisée dans un endroit spécifique.

- Placez un puisard avec un orifice de sortie adéquat pour le liquide dans les lieux présentant un risque d'inondation.

- La pompe ne doit pas être installée dans une zone 0 (Z0) ni une zone 1 (Z1). Consultez les schémas page 4/5.

- Pour connaître la longueur totale maximale de la tête (H max), en mètres, reportez-vous à la page 3.

- L'unité doit être raccordée à une prise de courant alternatif (voir les spécifications sur l'étiquette de la pompe) à la terre, et protégée par un dispositif différentiel à courant résiduel (DDR) réglé à une valeur qui ne dépasse pas 30 mA.

- Un sectionneur doit être installé sur l'installation électrique fixe conformément aux réglementations relatives à l'installation.

- Le non-respect de ces avertissements peut entraîner des dommages matériels ou des blessures graves, y compris le décès.





- Respectez les réglementations en vigueur relatives à la prévention des accidents.

Avant de manipuler l'appareil, vérifiez qu'il est hors tension et déconnecté des conduites.

- Si l'appareil est en panne, n'essayez pas de le réparer vous-même. Contactez un technicien qualifié.

- Toute modification de la pompe est soumise à l'autorisation préalable du fabricant. Les pièces de rechange et accessoires d'origine agréés par le fabricant garantissent une plus grande sécurité. Le fabricant de la pompe décline toute responsabilité découlant des dommages causés par l'utilisation de pièces de rechange ou d'accessoires non agréés.
- Ne touchez pas le ventilateur ni les pièces mobiles et n'approchez pas de barres ni vos doigts des pièces mobiles lorsque l'appareil est en fonctionnement. Les pièces en mouvement peuvent causer de sérieuses blessures ou même la mort.
- Ne faites pas fonctionner la pompe à sec ou sans eau (dans le cas contraire, la garantie sera annulée).
- N'effectuez aucune opération d'entretien ou de réparation sur l'appareil si vous avez les mains humides ou si l'appareil est humide.
- Ne mettez pas l'appareil dans l'eau ni dans la boue.

1. AVERTISSEMENTS DE SÉCURITÉ GÉNÉRAUX

Ces symboles (  ) indiquent un danger potentiel en cas de non-respect des avertissements pertinents.



DANGER. Risque d'électrocution.

Risque d'électrocution en cas de non-respect de cet avertissement.



DANGER.

Risque de blessures ou de dommages matériels en cas de non-respect de cet avertissement.



IMPORTANT.

Risque d'endommagement de la pompe ou de l'installation en cas de non-respect de cet avertissement.

2. CARACTÉRISTIQUES TECHNIQUES

CODE	MODÈLE	P1 kW	Tension (V/Hz)	Qmax (m ³ /h)	Hmax (m)	Capacité (m ³ /h)	
						À 8m	À 10m
76853	BERING VS II	0,75	220-240/ 50/60	21,0	16,0	18,0	14,0
76854	BERING VS II	1,00	220-240/ 50/60	25,5	18,0	22,0	18,0

3. DIMENSIONS GÉNÉRALES (mm)

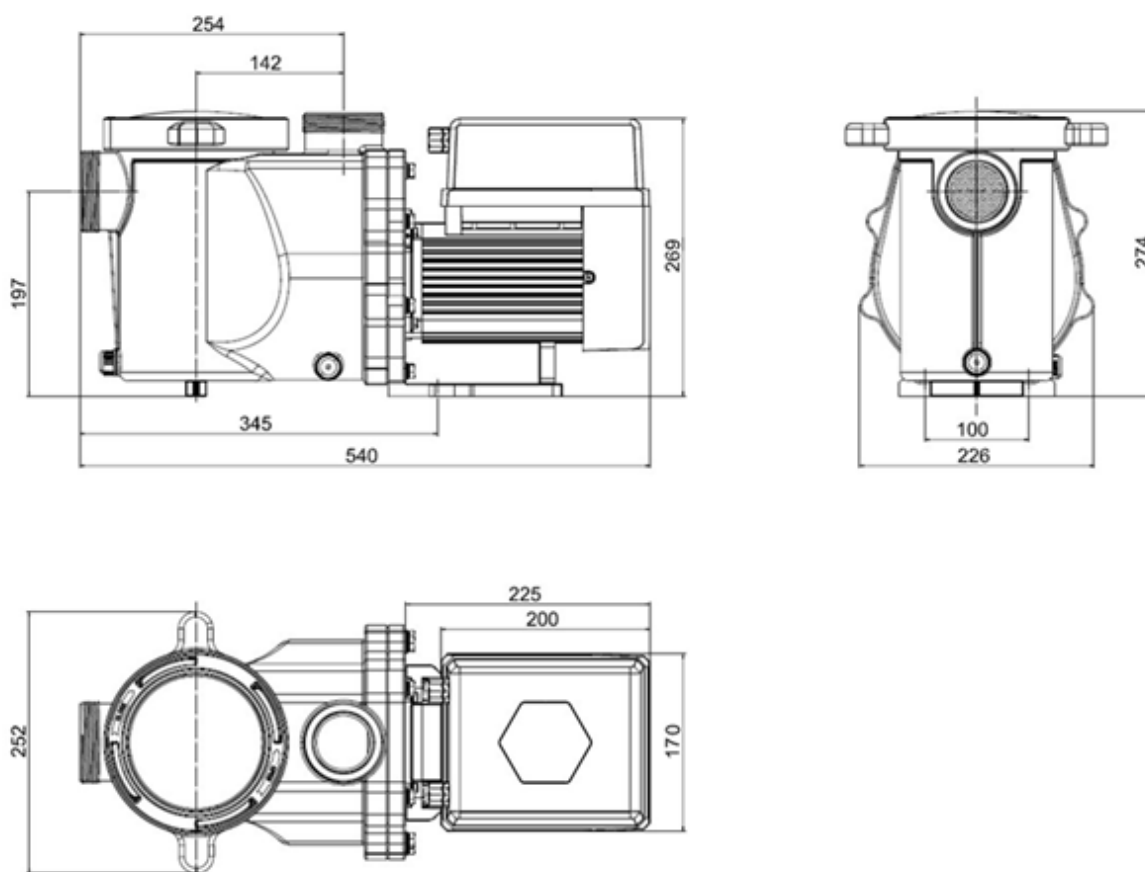

Figure 1

4. INSTALLATION

4.1. Emplacement de la pompe

LA POMPE DOIT ÊTRE INSTALLÉE :

- 1) Avant le filtre, le système de chauffage et/ou l'unité de traitement de l'eau.
 - À 2 mètres du bord de la piscine, pour éviter que les éclaboussures ne l'atteignent. Certaines normes autorisent d'autres distances. Consultez les normes en vigueur dans le pays d'installation.
- 2) Au plus proche de la piscine, pour réduire les pertes de charge et améliorer l'efficacité. Utilisez des tuyaux d'aspiration et de refoulement courts et directs.
- 3) À l'intérieur ou à l'ombre pour la protéger des rayons directs du soleil, de la chaleur et de la pluie.
- 4) Dans un lieu ventilé. La pompe et le moteur doivent se situer à au moins 100 mm de tout obstacle. Les moteurs de pompe requièrent une libre circulation de l'air pour le refroidissement.
- 5) Horizontalement et fixée au support à l'aide de vis pour éviter les bruits et vibrations inutiles.

LA POMPE NE DOIT PAS ÊTRE INSTALLÉE :

- Dans une zone exposée à la pluie et aux éclaboussures.
- À proximité d'une source de chaleur ou de gaz inflammable.
- Dans une zone qui ne peut pas être nettoyée ou débarrassée des feuilles, de la végétation sèche ou d'autres éléments potentiellement inflammables.
- Dans une zone 0 (Z0) ni dans une zone 1 (Z1) (Figure 2).

4.1. ZONES D'INSTALLATION

1) Piscine, bassin enterré

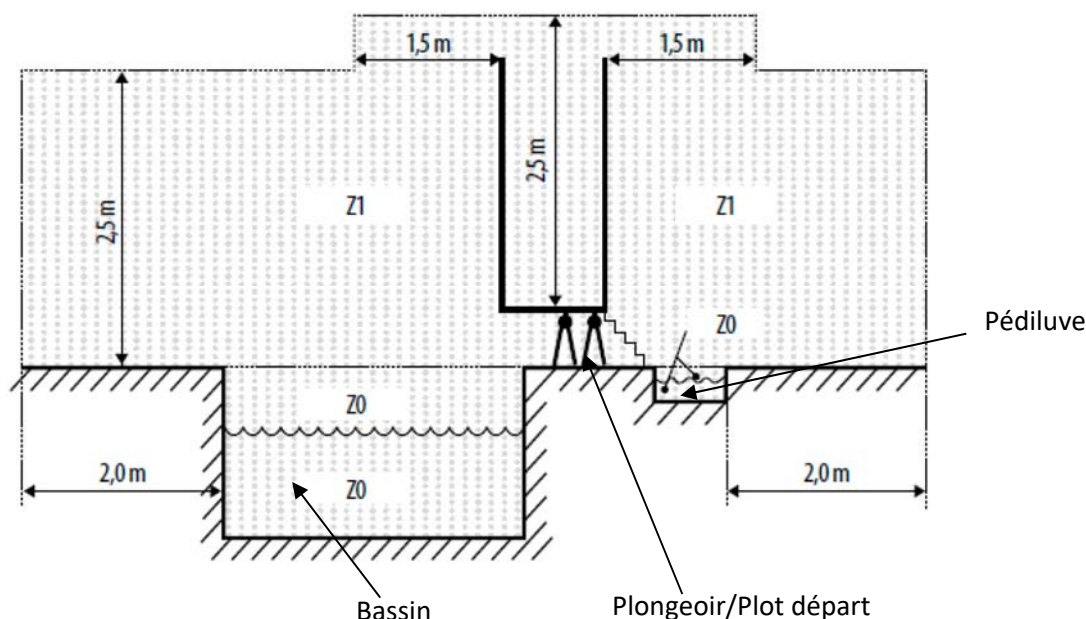

Z0 : Zone à l'intérieur du bassin (ou pédiluve), ses ouvertures dans les parois ou le fond
 Z1 : comprend la zone Z0 ainsi que la surface verticale située à 2m des bords du bassin, le sol et le plan horizontal situé à 2.50m au-dessus du sol ou de la surface où peuvent se tenir des personnes (plongeur)

2) Piscine, bassin hors sol

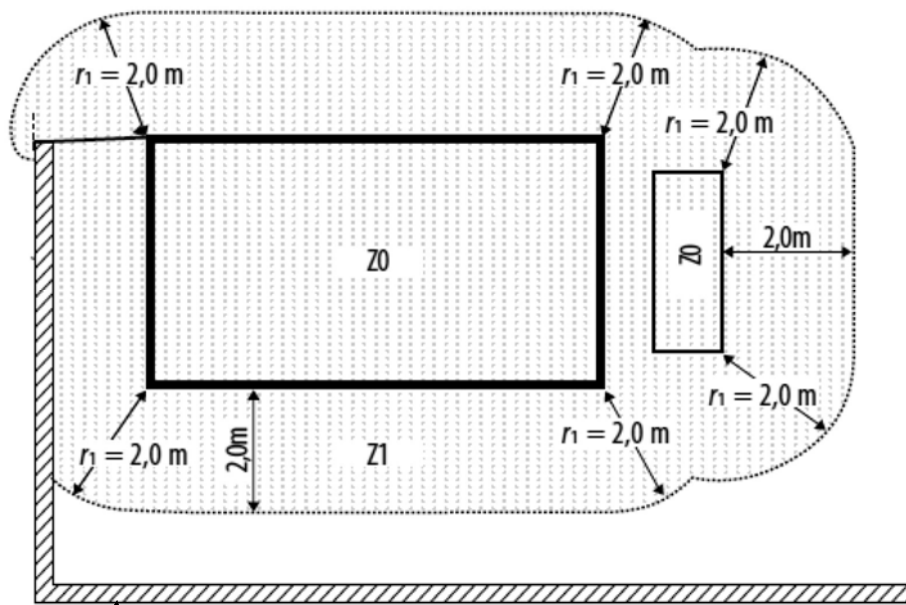
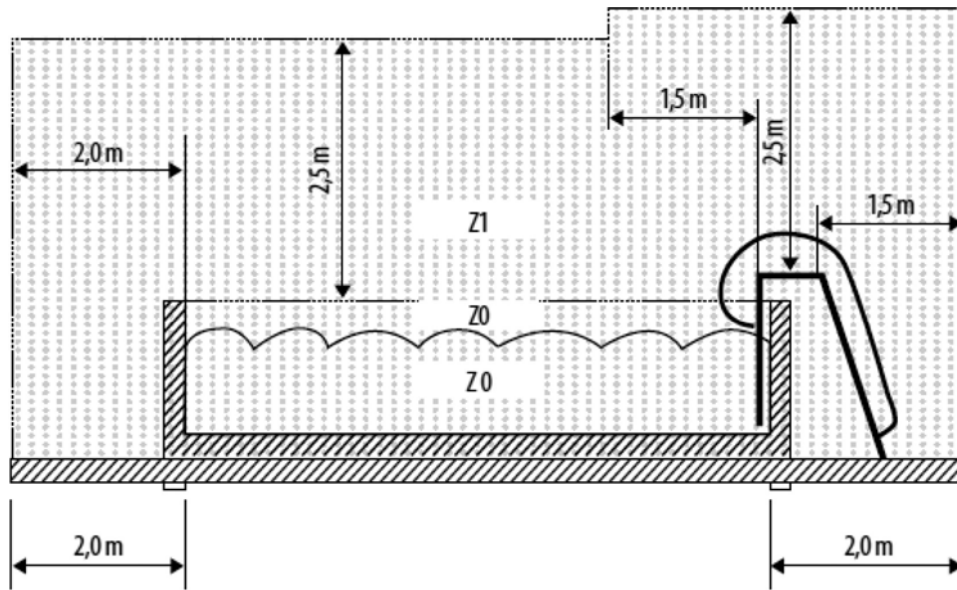

Cloison fixe hauteur $\geq 2,50\text{ m}$

Figure 2

4.2 Tuyauterie

- 1) Pour optimiser la tuyauterie de la piscine, il est recommandé d'utiliser un tuyau de 63 mm. Lorsque vous installez les raccords d'entrée et de sortie (joints), utilisez une colle spéciale pour PVC.
- 2) La dimension du tuyau d'aspiration doit être égale ou supérieure au diamètre du tuyau de refoulement pour éviter que de l'air ne pénètre dans la pompe, ce qui réduirait son efficacité.
- 3) Le tuyau de la pompe côté aspiration doit être le plus court possible.
- 4) Pour la plupart des installations, nous recommandons d'installer une vanne des deux côtés, sur le tuyau d'aspiration et sur le tuyau de refoulement, afin de faciliter les opérations d'entretien. Cependant, si vous installez une vanne, un coude ou un té sur le tuyau d'aspiration, nous vous recommandons de l'installer à une distance de la pompe égale ou supérieure à 7 fois le diamètre du tuyau d'aspiration.
- 5) Le tuyau de sortie de la pompe doit être équipé d'un clapet antiretour pour protéger la pompe de l'impact d'une circulation d'eau moyenne et des coups de bélier à l'arrêt de la pompe.

4.3 Vannes et raccords

- 1) Les coudes doivent être à plus de 250 mm de l'entrée. N'installez pas les coudes à 90° directement à l'entrée ou à la sortie de la pompe. Les joints doivent être bien serrés.

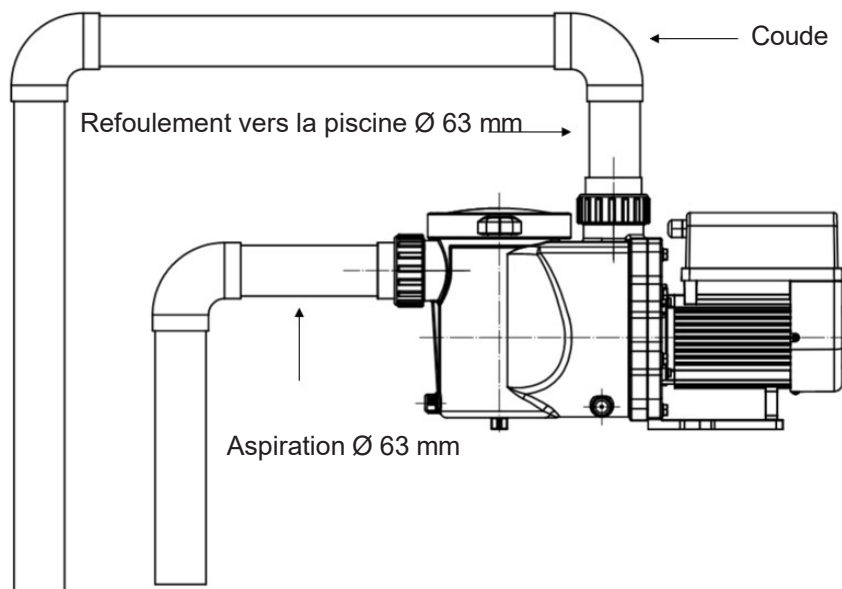

Figure 3

- 2) Les systèmes d'aspiration immergés doivent disposer de robinets-vannes au niveau des tuyaux d'aspiration et de refoulement pour l'entretien. Toutefois, le robinet-vanne doit se situer à une distance de la pompe égale ou supérieure à 7 fois le diamètre du tuyau d'aspiration, comme décrit dans cette section.
- 3) Installez un clapet antiretour sur le tuyau de refoulement s'il existe une différence de hauteur importante entre le tuyau de refoulement et la sortie de la pompe.
- 4) Veillez à installer un clapet antiretour lorsque d'autres pompes sont également raccordées en parallèle. Vous évitez ainsi toute rotation inverse de la turbine et du moteur.

4.4 Vérifications avant la mise en service

- 1) Vérifiez que l'axe de la pompe tourne librement.
- 2) Vérifiez que la tension et la fréquence de l'alimentation électrique sont conformes à la plaque signalétique.
- 3) Lorsque vous êtes face aux pales du ventilateur, le sens de rotation du moteur doit suivre le sens des aiguilles d'une montre.
- 4) Il est interdit de faire fonctionner la pompe sans eau.

4.5 Conditions d'utilisation

Température ambiante	Plage de températures pour une installation intérieure : -10-50°C
Température de l'eau	5-50°C
Salinité maximale de l'eau	5 g/L (5000 ppm)
Humidité	≤ 90 % HR (20°C ± 2°C)
Altitude	1000 m au-dessus du niveau de la mer maximum
Installation	La pompe peut être installée à 2 m au-dessus du niveau d'eau maximum.
Isolement	Classe F, IPX5

5. RÉGLAGES ET FONCTIONNEMENT

5.1 Écran du panneau de commande

	① Consommation électrique/ affichage de la consommation
	② Capacité/ Consommation indicateur
	③ Temporisateur 1/2/3/4
	Contre-lavage/Déverrouillage
	Flèche vers le haut/bas : permet de définir les valeurs (capacité/heure)
	Réglage du temporisateur
Marche/Arrêt	

5.2 Démarrage

Lorsque la pompe est mise sous tension, l'écran s'allume entièrement pendant 3 secondes, affiche le code de l'appareil, puis passe au fonctionnement normal. Lorsque l'écran est verrouillé, seul le bouton est allumé. Appuyez sur le bouton et maintenez-le enfoncé pendant plus de 3 secondes pour déverrouiller l'écran. Tous les autres boutons s'allument. L'écran se verrouille automatiquement au bout d'une minute d'inactivité et sa luminosité est réduite de 1/3 par rapport à l'affichage normal. Appuyez brièvement sur pour activer l'écran et consulter les paramètres de fonctionnement pertinents.

5.3 Amorçage automatique



Lorsque vous mettez la pompe sous tension pour la première fois après son installation, elle s'amorce automatiquement.

Le système effectue l'auto-amorçage. Il enclenche un compte à rebours de 1500 s et s'arrête automatiquement lorsqu'il détecte que la pompe est remplie d'eau. Le système effectue une nouvelle vérification de 30 s pour garantir que l'amorçage automatique est terminé.

L'utilisateur peut quitter l'auto-amorçage manuellement en appuyant sur pendant plus de 3 secondes. La pompe fonctionnera à la vitesse par défaut de 80 % au démarrage initial. Si l'utilisateur quitte l'auto-amorçage lors du démarrage suivant, la pompe reviendra à l'état précédent avant le dernier arrêt.

Remarque :



La pompe est livrée avec la fonction d'amorçage automatique activée. Chaque fois qu'elle redémarre, la pompe effectue un amorçage automatique. Vous pouvez configurer le paramètre afin de désactiver la fonction d'amorçage automatique par défaut (voir 5.7).

Si la fonction d'amorçage automatique par défaut est désactivée et que la pompe n'a pas été utilisée pendant une longue période, le niveau d'eau dans le panier peut baisser. L'utilisateur peut activer manuellement la fonction d'auto-amorçage en appuyant à la fois   pendant 3 secondes, la période réglable est de 600 s à 1 500 s (la valeur par défaut est 600 s). Une fois l'auto-amorçage manuel terminé, la pompe reviendra à l'état précédent avant d'activer l'auto-amorçage manuel.

L'utilisateur peut appuyer sur  pendant plus de 3 secondes pour quitter l'auto-amorçage manuel.











5.4 Contre-lavage

Vous pouvez lancer le contre-lavage ou la circulation rapide à tout moment en appuyant sur .

	Valeur par défaut	Plage de valeurs
Durée	180s	Appuyez sur  ou  pour régler ce paramètre sur une valeur comprise entre 0 et 1500 s par incrément de 30 secondes.
Capacité	100 %	80~100 %. Saisissez la valeur du paramètre (voir 5.7).

Lorsque le mode de lavage à contre-courant est activé, les utilisateurs peuvent maintenir le bouton  enfoncé pendant 3 secondes pour sortir, la pompe reviendra à son état de fonctionnement normal avant le lavage à contre-courant..

5.5 Réglage de la capacité

















1		Maintenez  pendant plus de 3 secondes pour déverrouiller l'écran
2		Appuyez sur  pour commencer. La pompe fonctionnera à 80 % de sa capacité de fonctionnement au démarrage initial après l'auto-amorçage.
3	 	Appuyez sur  ou  pour régler la capacité de fonctionnement entre 30 % et 100 %, chaque étape de 5 %
4		Maintenez  pendant plus de 3 secondes pour lire la puissance en temps réel. Il reviendra à l'affichage de la capacité de fonctionnement après 10 secondes sans opération.

Remarque:

- Lorsque la capacité de fonctionnement est ajustée, le système enregistre automatiquement le dernier paramètre
- Lors du réglage d'une vitesse de 100 %, la pompe augmentera automatiquement la vitesse si la résistance du pipeline est élevée, mais ne dépassera pas la puissance nominale de chaque modèle.

5.6 Mode Timer



La mise en marche et l'arrêt de la pompe ainsi que sa capacité peuvent être commandés par le temporisateur que vous pouvez programmer pour chaque jour selon vos besoins.



1	Appuyez sur  pour accéder au paramètre du temporisateur.
2	Appuyez sur  ou  pour définir l'heure locale. Appuyez sur  pour confirmer et passer au réglage de la minuterie-1
3	Lorsque vous entrez le réglage de la minuterie 1, l'indicateur de la minuterie 1 s'allume. «StA» s'affichera à l'écran. Appuyez sur  pour continuer, puis appuyez sur  ou  pour régler l'heure de début de la minuterie 1 (avec 30 minutes pour chaque étape), appuyez sur  pour confirmer.
4	Lorsque l'heure de début de la minuterie 1 est confirmée, « Fin » s'affichera à l'écran. Appuyez sur  pour continuer, puis appuyez sur  ou  pour régler l'heure de fin du minuteur 1 (avec 30 minutes pour chaque étape), appuyez sur  pour confirmer.
5	Lorsque l'heure de fin de la minuterie 1 est confirmée, « SPd » s'affichera à l'écran. Appuyez sur  pour continuer, puis appuyez sur  ou  pour régler la capacité de fonctionnement de la minuterie-1 (30 % - 100 %, chaque étape de 5 %), appuyez sur  pour confirmer.
6	Lorsque le réglage de la minuterie 1 est terminé, répétez les étapes 3 à 5 pour terminer le réglage de la minuterie 2 à 4.



Remarque :

Lorsque le mode minuterie est activé, si la période définie contient l'heure actuelle, la pompe commencera à fonctionner en fonction de la capacité de fonctionnement définie et l'indicateur de minuterie correspondant (1 ou 2 ou 3 ou 4) restera allumé, et la capacité de fonctionnement définie sera affichée à l'écran













Si la période définie ne contient pas l'heure actuelle, l'indicateur de minuterie (1 ou 2 ou 3 ou 4) qui est sur le point de commencer à fonctionner s'allumera et clignotera, et l'heure actuelle sera affichée à l'écran.

Pendant le réglage de la minuterie, si les utilisateurs souhaitent revenir à l'élément de réglage précédent, maintenez les deux   pendant 3 secondes. Si les utilisateurs n'ont pas besoin de 4 minuterie, ils peuvent maintenir  pendant quelques secondes après avoir terminé le réglage de la minuterie spécifique, le système enregistrera automatiquement la valeur définie actuelle et activera le mode minuterie.

Lorsque le mode minuterie est activé, les utilisateurs peuvent vérifier le réglage de chaque minuterie. Appuyez sur  pour sélectionner la minuterie spécifique (1 ou 2 ou 3 ou 4), et l'indicateur de minuterie correspondant s'allumera. Appuyez ensuite sur  pour vérifier l'heure de début, l'heure de fin et le réglage de la capacité de fonctionnement de la minuterie sélectionnée.

Les utilisateurs peuvent maintenir  pendant 3 secondes pour lire la puissance en temps réel et il reviendra à l'affichage de la minuterie après 10 secondes sans opération. Les utilisateurs peuvent quitter le mode minuterie en maintenant  pendant 3 secondes.

5.7 Réglage des paramètres

Rétablissement des paramètres d'usine	En mode Off, appuyez sur  et  à la fois pendant 3 secondes.
Affichage de la version du logiciel	En mode Off, appuyez sur  et  à la fois pendant 3 secondes.
Amorçage manuel	En mode On, appuyez sur  et  à la fois pendant 3 secondes.
Réglage des paramètres comme indiqué ci-dessous	En mode OFF, maintenez les deux   pendant 3 secondes pour accéder au réglage des paramètres. L'adresse du paramètre (à gauche) et la valeur de réglage par défaut (à droite) clignoteront alternativement sur l'écran. Les utilisateurs peuvent appuyer sur  ou  pour ajuster la valeur actuelle et maintenir les deux   pendant 3 secondes jusqu'à l'adresse de paramètre suivante. Il quittera le réglage des paramètres après 10 secondes sans opération

Adresse de paramètre	Description	Valeur par défaut	Plage de valeurs
1	PIN3	100 %	30-100 %, par incréments de 5 %
2	PIN2	80 %	30-100 %, par incréments de 5 %
3	PIN1	40 %	30-100 %, par incréments de 5 %
4	Capacité du contre-lavage	100 %	80-100 %, par incréments de 5 %
5	Activer ou désactiver l'amorçage qui se produit à chaque démarrage	25	25 : active / 0 : désactive

6. COMMANDE EXTERNE (non incluse dans les modèles standard)

Une commande externe peut être activée via les contacts suivants.

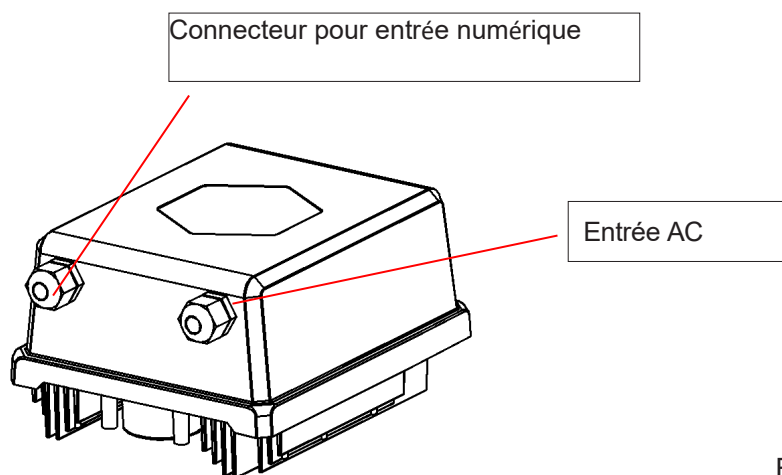

Figure 4

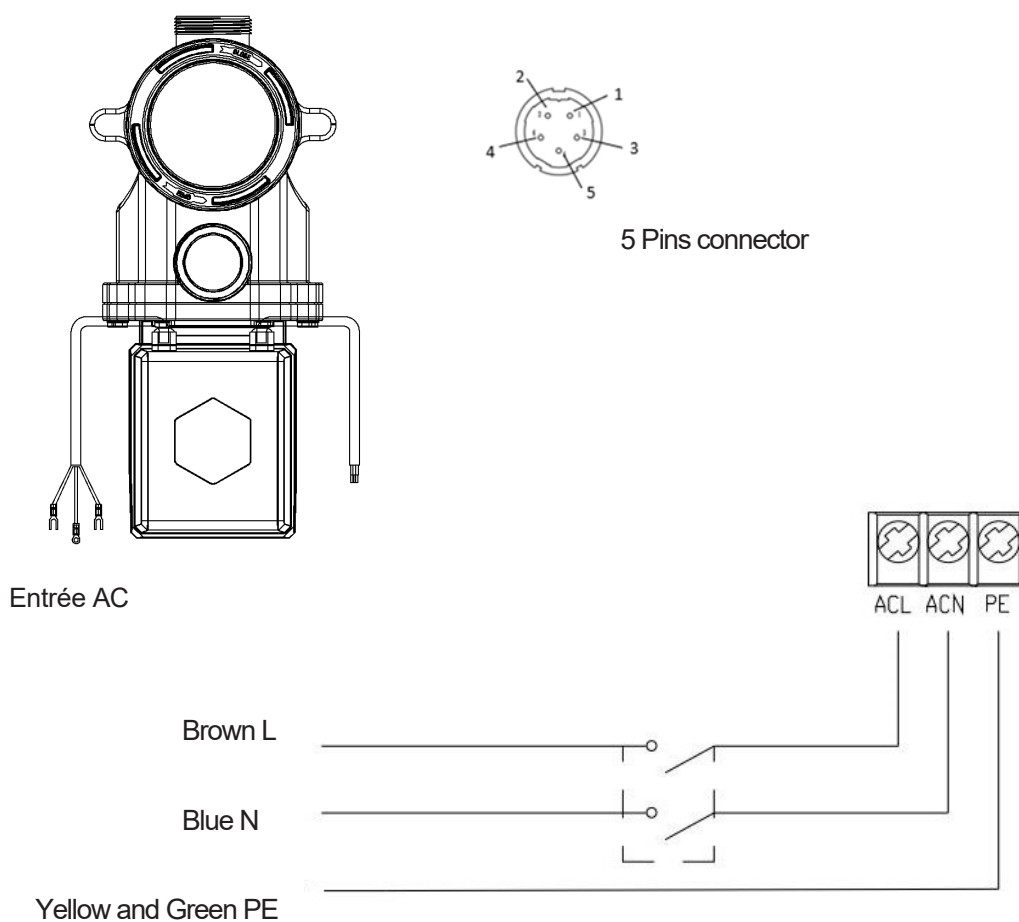

Figure 5

Nom	Couleur	Description
PIN 1	Rouge	Entrée numérique 4
PIN 2	Noir	Entrée numérique 3
PIN 3	Blanc	Entrée numérique 2
PIN 4	Gris	Entrée numérique 1
PIN 5	Jaune	Masse numérique

a. Entrée numérique :

Lorsqu'une commande externe d'entrée numérique est activée, la pompe dispose d'un câble électrique à 5 brins (PIN1/2/3/4/5) aux extrémités ouvertes. Pour brancher les brins de PIN1 à PIN5, l'affectation des câbles à chaque vitesse est la suivante :

Lorsque **PIN4** est connecté à **PIN5**, la pompe doit s'arrêter. En cas de déconnexion, le dispositif de commande numérique ne sera pas valide.

Lorsque **PIN3** est connecté à **PIN5**, la pompe doit fonctionner à 100 %. En cas de déconnexion, la priorité de la commande revient au panneau de commande.

Lorsque **PIN2** est connecté à **PIN5**, la pompe doit fonctionner à 80 %. En cas de déconnexion, la priorité de la commande revient au panneau de commande.

Lorsque **PIN1** est connecté à **PIN5**, la pompe doit fonctionner à 40 %. En cas de déconnexion, la priorité de la commande revient au panneau de commande.

La capacité des entrées (**PIN1/2/3**) peut être modifiée en fonction du réglage du paramètre.

7. PROTECTION ET DÉFAILLANCE

7.1 Avertissement de température élevée et réduction de la vitesse

En mode « Auto-Inverter/Manual-Inverter » et « Timer » (sauf contre-lavage/amorçage automatique), lorsque la température du module atteint le seuil de déclenchement d'avertissement de température élevée (81 °C), il passe à l'état d'avertissement de température élevée. Lorsque la température descend en dessous du seuil de levée d'avertissement (78 °C), l'état d'avertissement de température élevée est levé. L'écran affiche alternativement AL01 et la vitesse de fonctionnement.

1) Si AL01 s'affiche pour la première fois, la capacité sera automatiquement réduite comme suit :

- a. Si la capacité est supérieure à 85 %, elle sera automatiquement réduite de 15 %.
- b. Si la capacité est supérieure à 70%, elle sera automatiquement réduite de 10%.
- c. Si la capacité est inférieure à 70 %, elle sera automatiquement réduite de 5 %.

2) Suggestion lorsque ce n'est pas la première fois qu'AL01 s'affiche : vérifiez la température du module toutes les 2 minutes. La vitesse sera réduite de 5 % pour chaque augmentation de 1 degré Celsius par rapport à la période précédente.

7.2 Protection contre les sous-tensions

Lorsque l'appareil détecte que la tension d'entrée est inférieure à 198 V, il limite la vitesse de fonctionnement. La zone d'affichage affiche alternativement AL02 et la vitesse de fonctionnement.

Lorsque la tension d'entrée est inférieure ou égale à 180 V, la capacité est limitée à 70 %.
Lorsque la tension d'entrée est comprise entre 180 et 190 V, la capacité est limitée à 75 %.
Lorsque la tension d'entrée est comprise entre 190 et 198 V, la capacité est limitée à 85 %.

7.3 Dépannage

Problème	Causes possibles et solution
La pompe ne démarre pas	<ul style="list-style-type: none"> • Problème d'alimentation, câble débranché ou défectueux. • Fusibles grillés ou surcharge thermique. • Vérifiez que l'arbre du moteur tourne librement et qu'il n'est pas entravé. • Longue période d'arrêt. Débranchez l'alimentation électrique et faites tourner manuellement l'arbre du moteur arrière plusieurs fois à l'aide d'un tournevis.
La pompe ne s'amorce pas	<ul style="list-style-type: none"> • Corps de la pompe/crépine vide. Vérifiez que le corps de la pompe/crépine est rempli d'eau et que le joint torique du couvercle est propre. • Raccords desserrés du côté de l'aspiration. • Panier de crépine ou de skimmer plein de débris. • Tuyau d'aspiration bouché. • Distance entre l'entrée de la pompe et le niveau d'eau supérieure à 2 m. La hauteur d'installation de la pompe doit être réduite.
Débit d'eau faible	<ul style="list-style-type: none"> • La pompe ne s'amorce pas. • De l'air pénètre dans le tuyau d'aspiration. • Panier plein de débris. • Niveau d'eau inadéquat dans la piscine.
La pompe est bruyante	<ul style="list-style-type: none"> • Fuite d'air dans le tuyau d'aspiration, cavitation engendrée par un tuyau d'aspiration étroit ou trop petit ou fuite au niveau d'un joint, niveau d'eau bas dans la piscine, tuyau de refoulement libre. • Vibration engendrée par une mauvaise installation, etc. • Palier ou turbine du moteur endommagés (contactez le fournisseur pour réparation).

7.4 Code d'erreur

Lorsque l'appareil détecte une défaillance (à l'exception de la stratégie de réduction de la capacité et la défaillance de communication 485), il s'arrête automatiquement et affiche le code d'erreur. Au bout de 15 secondes d'arrêt, vérifiez si le problème est résolu. Si c'est le cas, l'appareil redémarre.

Élément	Code d'erreur	Description
1	E001	Tension d'entrée anormale
2	E002	Surintensité au niveau de la sortie
3	E101	Surchauffe de la source froide
4	E102	Erreur de capteur de source froide
5	E103	Erreur de carte mère de commande
6	E104	Protection contre les phases défaillantes
7	E105	Erreur de circuit d'échantillonnage de courant alternatif
8	E106	Tension anormale en courant continu
9	E107	Protection de compensation de phase
10	E108	Surcharge électrique du moteur
11	E201	Erreur de carte de circuit imprimé
12	E203	Erreur de lecture de l'heure de l'horloge temps réel
13	E204	Erreur de lecture de l'EEPROM du panneau d'affichage
14	E205	Erreur de communication
15	E207	Aucune protection contre l'eau
16	E209	Perte d'amorçage

Remarque :

1. En cas d'erreur E002/E101/E103, l'appareil reprendra son fonctionnement automatiquement. Toutefois, si l'erreur survient pour la 4^e fois, l'appareil cesse de fonctionner. Pour le remettre en marche, débranchez-le, rebranchez-le et redémarrez-le.

8. ENTRETIEN

Videz le panier de crépine fréquemment. Examinez le panier à travers le couvercle transparent et videz-le s'il est plein de débris. Respectez les consignes suivantes :

-  1). Débranchez l'alimentation électrique.
- 2). Dévissez le couvercle du panier de crépine dans le sens contraire des aiguilles d'une montre pour l'enlever.
- 3). Soulevez le panier de crépine.
- 4). Retirez les débris coincés dans le panier, rincez les débris si nécessaire.

Remarque : Ne tapez pas le panier en plastique contre une surface dure, vous risqueriez de l'endommager.

- 5). Vérifiez que le panier n'est pas endommagé et remettez-le en place.
- 6). Vérifiez que le joint torique du couvercle n'est pas distendu, troué, fissuré et ne présente aucun autre dommage.
- 7). Remplacez le couvercle. Un serrage manuel est suffisant.

Remarque : Examinez et lavez régulièrement le panier de crépine pour en prolonger la durée de vie.

9. GARANTIE ET EXCLUSIONS

Si un défaut manifeste surgit pendant la période de garantie, le fabricant réparera ou remplacera à sa discrétion l'élément ou la pièce à ses frais. Les clients doivent suivre la procédure de réclamation au titre de la garantie pour obtenir l'application de la présente garantie.

La mauvaise installation, l'emploi incorrect, l'utilisation abusive, l'altération ou l'utilisation de pièces de rechange qui ne sont pas d'origine annulent la garantie.

10. RECYCLAGE



Ce symbole est requis par la directive 2012/19/UE du Parlement européen et du Conseil relative aux déchets d'équipements électriques et électroniques (DEEE). Il indique que l'appareil ne doit pas être jeté dans une poubelle ordinaire. Il doit être éliminé auprès d'une installation de collecte de déchets sélective afin d'être réutilisé, recyclé ou transformé et d'extraire ou de neutraliser toute substance dangereuse pour l'environnement. Pour plus d'informations concernant les procédés de recyclage, contactez votre revendeur.

INHOUD

1. ⚠️ BELANGRIJKE VEILIGHEIDSINSTRUCTIES	17
2. TECHNISCHE GEGEVENS	19
3. GLOBALE AFMETINGEN (mm)	19
4. INSTALLATIE	20
5. INSTELLING EN WERKING	23
6. EXTERNE BEDIENING (niet inbegrepen in standaard model).....	27
7. BEVEILIGING EN STORINGEN	29
8. ONDERHOUD	30
9. GARANTIE EN UITSLUITINGEN	31
10. VERWIJDERING	31

BEDANKT DAT U EEN VAN ONZE INVERTERZWEEMBADPOMPEN HEBT GEKOCHT.

DEZE HANDLEIDING BEVAT BELANGRIJKE INFORMATIE OVER DE BEDIENING EN HET ONDERHOUD VAN DIT PRODUCT.

LEES DE HANDLEIDING AANDACHTIG DOOR VOOR U HET PRODUCT INSTALLEERT EN BEDIENT EN BEWAAR HET DOCUMENT ZODAT U HET LATER NOG KUNT RAADPLEGEN.



FLUIDRA GLOBAL DISTRIBUTION
Avda. Alcalde Barnils, 69 | 08174 - Sant Cugat del Vallés | Spanje

1. ⚠️ BELANGRIJKE VEILIGHEIDSINSTRUCTIES

⚠️ WAARSCHUWING:

- Het apparaat dat in deze handleiding wordt beschreven, is specifiek bedoeld voor de voorfiltering en recirculatie van water in zwembaden met schoon water op een maximale temperatuur van 35°C.

- Dit apparaat mag niet worden gebruikt door personen (of kinderen) met beperkte lichamelijke, zintuiglijke of geestelijke capaciteiten of met gebrek aan ervaring en kennis, tenzij zij onder toezicht staan van een persoon die verantwoordelijk is voor hun veiligheid of nadat zij de nodige opleiding hebben genoten over het gebruik van het apparaat. Kinderen moeten steeds onder toezicht staan, zodat ze niet met het apparaat gaan spelen.

- Het apparaat mag worden gebruikt door kinderen vanaf 8 jaar en door personen met verminderde lichamelijke, zintuiglijke of geestelijke vermogens of met gebrek aan ervaring en kennis, als zij onder toezicht staan of instructies hebben gekregen over het veilige gebruik van het apparaat en begrijpen welke gevaren eraan verbonden zijn. Kinderen mogen niet met het apparaat spelen. Kinderen die niet onder toezicht staan, mogen het apparaat niet schoonmaken en onderhouden.

- Onze pompen mogen alleen worden gemonteerd en geïnstalleerd in zwembaden die voldoen aan de normen **IEC/HD 60364-7-702** en de toepasselijke nationale regelgeving. De installatie moet voldoen aan de norm **IEC/HD 60364-7-702** en de toepasselijke nationale regelgeving voor zwembaden. Uw plaatselijke handelaar kan u verdere informatie verstrekken.



- Als een zelfaanzuigende pomp boven de waterspiegel moet worden geplaatst, mag het drukverschil naar de aanzuigleiding van de pomp niet hoger zijn dan 0,015 MPa (1,5 mH₂O). Houd de aanzuigleiding zo kort mogelijk, aangezien de aanzuigtijd en de lastverliezen van de installatie toenemen naarmate de leiding langer is.

- De pomp moet voor gebruik horizontaal worden bevestigd aan een steun of een specifieke voorziening.

- Op plaatsen waar overstroming mogelijk is, moet een pompput worden voorzien met een gepaste vloeistofuitlaat.

- Installeer de pomp niet in Zone 0 (Z0) of Zone 1 (Z1). Zie pagina 20/21 voor de tekeningen.

- Zie pagina 19 voor de maximale totale opvoerhoogte uitgedrukt in meter.

- Het apparaat moet worden aangesloten op een wisselstroomvoeding met aardverbinding (zie de gegevens op het typeplaatje van de pomp), beschermd door een zekeringautomaat met een nominale reststroom van maximaal 30 mA.

- De vaste elektrische installatie moet uitgerust zijn met een lastscheider, in overeenstemming met de installatievoorschriften. • Als de waarschuwingen niet in acht worden genomen, kan dat zware schade aan de zwembaduitrusting of ernstige en zelfs dodelijke verwondingen tot gevolg hebben.

- Leef de geldende voorschriften na om ongevallen te voorkomen.

- Controleer voor u de unit aanraakt of de voeding is uitgeschakeld en losgekoppeld van de netspanning.



- Probeer de unit niet zelf te repareren in het geval van een storing. Doe een beroep op een bevoegde onderhoudstechnicus.

- Er mogen geen wijzigingen aan de pomp worden aangebracht zonder de voorafgaande toestemming van de fabrikant. Reserveonderdelen en originele accessoires die door de fabrikant

zijn goedgekeurd, staan garant voor meer veiligheid. De pompfabrikant is niet aansprakelijk voor schade veroorzaakt door niet-goedgekeurde reserveonderdelen of accessoires.

- Raak de ventilator of andere bewegende onderdelen niet aan en plaats geen stang of vingers in de buurt van bewegende onderdelen terwijl het apparaat werkt. Bewegende onderdelen kunnen ernstige en zelfs dodelijke verwondingen veroorzaken.
- Laat de pomp niet drooglopen en schakel hem niet in zonder water, anders vervalt de garantie.
- Voer geen onderhouds- of reparatiewerkzaamheden uit aan de pomp met natte handen of terwijl het apparaat nat is.
- Dompel het apparaat niet onder in water of modder.

1. ALGEMENE VEILIGHEIDSWAARSCHUWINGEN

Deze symbolen (  ) geven aan dat er gevaren kunnen ontstaan wanneer de overeenkomstige waarschuwing niet in acht wordt genomen.



GEVAAR. Risico op elektrocutie.

Wanneer deze waarschuwing wordt genegeerd, ontstaat er risico op elektrocutie.



GEVAAR

Wanneer deze waarschuwing wordt genegeerd, kunnen er mensen gewond geraken of voorwerpen beschadigd worden.



BELANGRIJK.

Wanneer deze waarschuwing wordt genegeerd, kunnen de pomp of de installatie schade oplopen.

2. TECHNISCHE GEGEVENS

CODE	MODEL	P1 kW	Spanning (V/ Hz)	Qmax (m ³ /u)	Hmax (m)	Capaciteit (m ³ /u)	
						Op 8 m	Op 10 m
76853	BERING VS II	0,75	220-240/ 50/60	21,0	16,0	18,0	14,0
76854	BERING VS II	1,00	220-240/ 50/60	25,5	18,0	22,0	18,0

3. GLOBALE AFMETINGEN (mm)

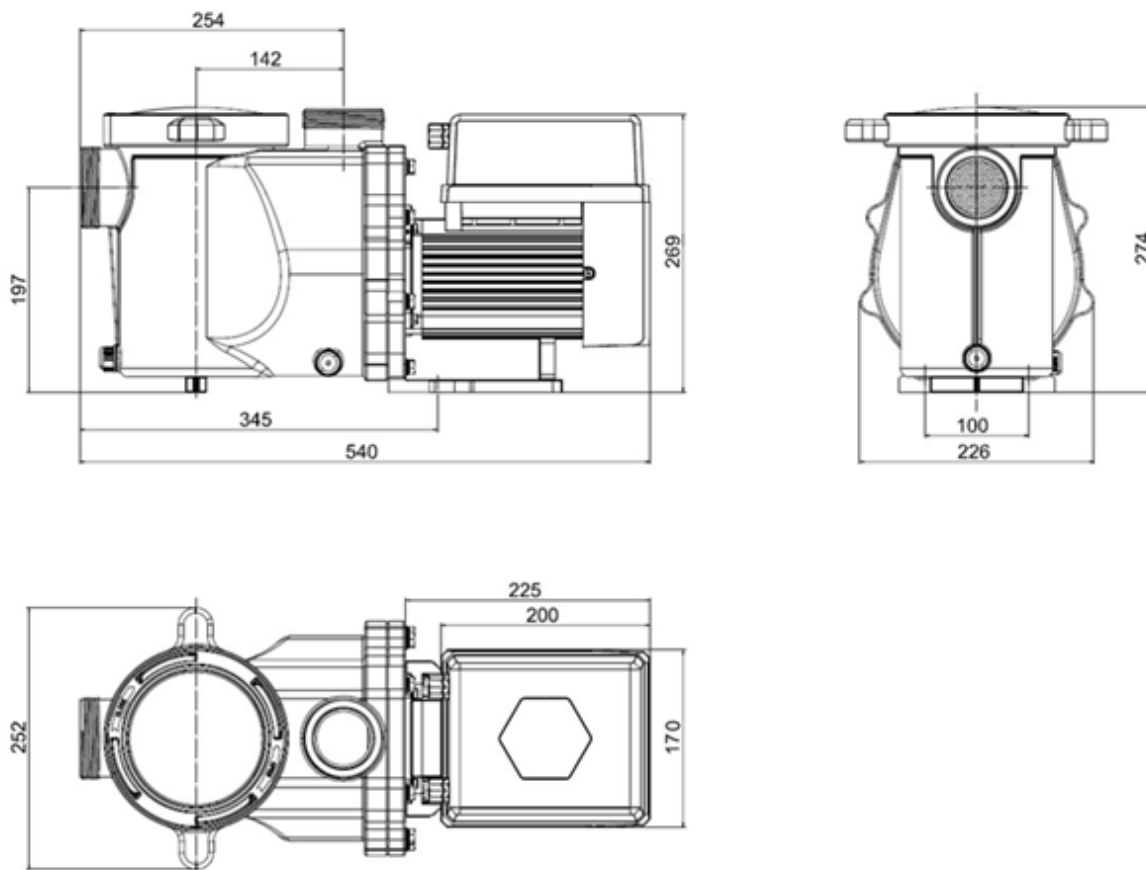

Afbeelding 1

4. INSTALLATIE

4.1. Plaatsing van de pomp

ENKELE AANBEVELINGEN VOOR DE INSTALLATIE VAN DE POMP:

- 1) Installeer de pomp vóór het filter, het verwarmingssysteem en /of de waterbehandelingsunit.
 - Op 2 meter van de zwembadrand, om te voorkomen dat er water op spat. Sommige normen laten andere afstanden toe. Raadpleeg de normen die gelden in het land van installatie.
- 2) Plaats de pomp zo dicht mogelijk bij het zwembad, om verlies door wrijving te vermijden en de efficiëntie te verhogen met korte, directe aanzuig- en retourleidingen.
- 3) Het wordt aanbevolen om de pomp binnen of in de schaduw te installeren, om directe zon, hitte en regen te vermijden.
- 4) Installeer de pomp op een goed geventileerde plaats. Houd de pomp en de motor op minstens 100 mm afstand van obstakels. Rond de pompmotoren moet de lucht vrij kunnen circuleren, zodat ze kunnen afkoelen.
- 5) Plaats de pomp horizontaal en bevestig hem met schroeven in het gat in de houder om onnodig lawaai en trillingen te voorkomen.

INSTALLEER DE POMP NIET:

- In een zone waar de pomp nat kan worden door regen of spatten.
- Dicht bij een hittebron of een bron van ontvlambaar gas.
- In een zone die niet kan worden schoongemaakt of vrijgehouden van bladeren, droge planten en andere brandbare items.
- In Zone 0 (Z0) en Zone 1 (Z1), (afbeelding 2).

4.1. INSTALLATIEZONES

- 1) Zwembad, ondergrondse bassin

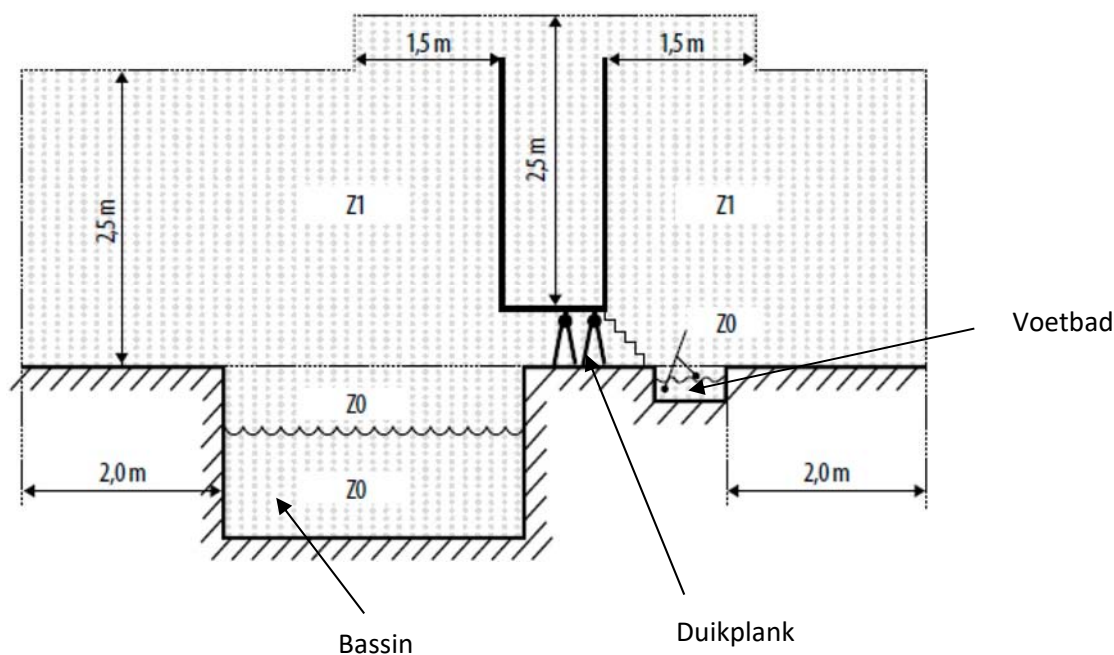

Z0 : zone binnen het bassin (of voetbad), de openingen in de wanden of de bodem.

Z1 : Omvat de Z0-zone en het verticale oppervlak op 2m van de randen van het bassin, de vloer of het horizontale vlak op 2,50m boven de vloer of het oppervlak waar mensen kunnen staan (duikplank)

2) Zwembad, bovengronds bassin

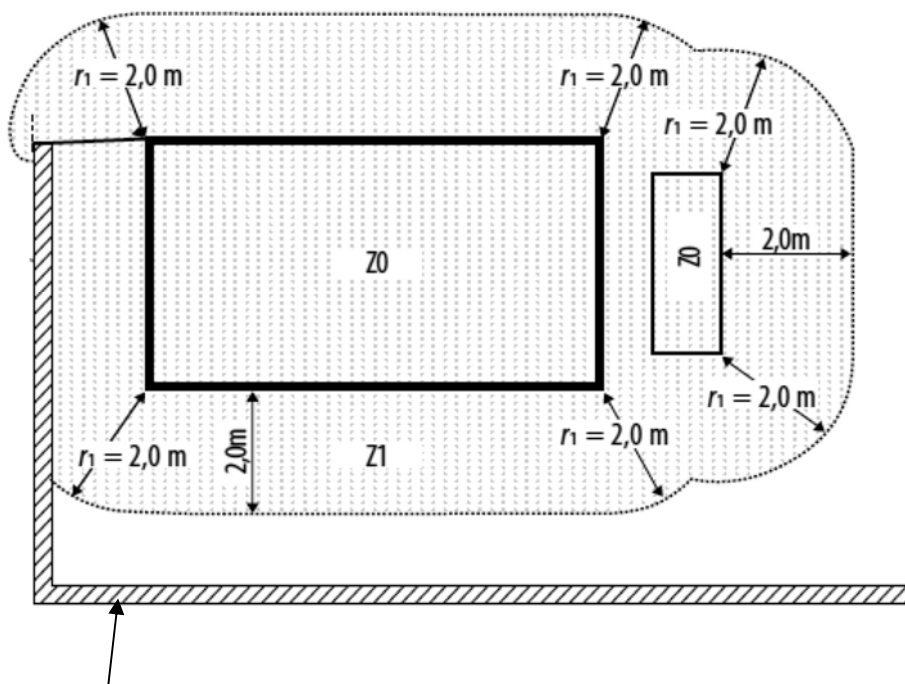
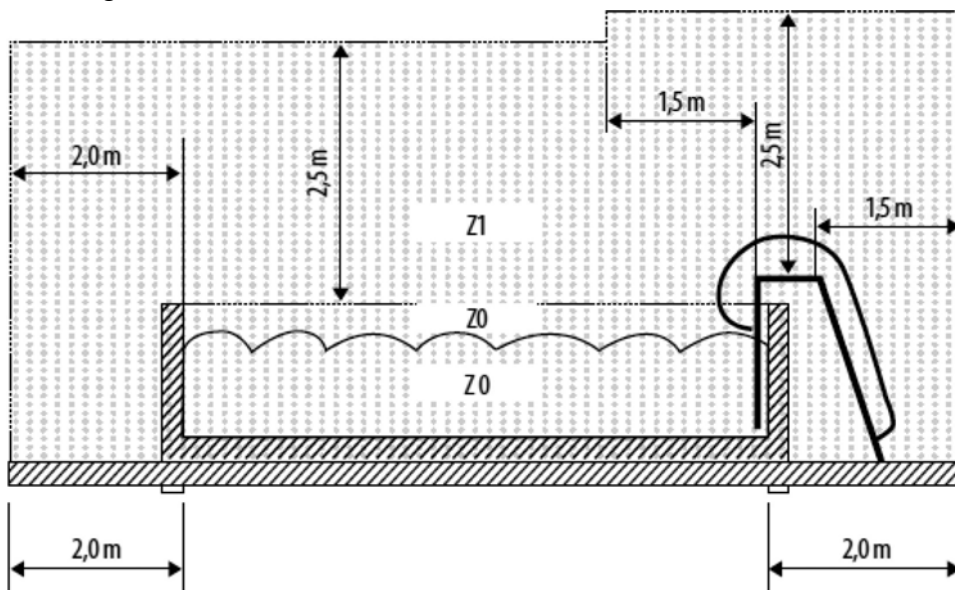

Vaste wandhoogte $\geq 2,50$ m

Afbeelding 2

4.2 Leidingen

- 1) Voor een optimale werking worden leidingen met een diameter van 63 mm aanbevolen. Gebruik een speciaal afdichtmiddel voor pvc om de in- en uitlaatkoppelingen (verbindingen) te installeren.
- 2) De diameter van de aanzuigleiding moet even groot of groter zijn dan die van de inlaatleiding, zodat de pomp geen lucht aanzuigt. De pomp zou dan minder efficiënt werken.
- 3) Houd de leidingen aan de aanzuigzijde van de pomp zo kort mogelijk.
- 4) Voor de meeste installaties bevelen we aan een klep te plaatsen op zowel de aanzuig- als de retourleidingen van de pomp. Dat is praktischer voor het routineonderhoud. Een klep, bocht of T-stuk op de aanzuigleiding bevindt zich bij voorkeur niet dicht bij de voorkant van de pomp dan zeven keer de diameter van de aanzuigleiding.
- 5) De uitlaatleidingen van de pomp moeten een regelkraan hebben om de pomp te beschermen tegen de impact van filtermedium tijdens de recirculatie en tegen waterslag die de pomp tot stilstand kan brengen.

4.3 Kleppen en koppelingen

- 1) Plaats geen bochten op minder dan 250 mm van de inlaat. Bevestig geen bochten van 90° direct op de in- of uitlaat van de pomp. De verbindingen moeten volledig waterdicht zijn.

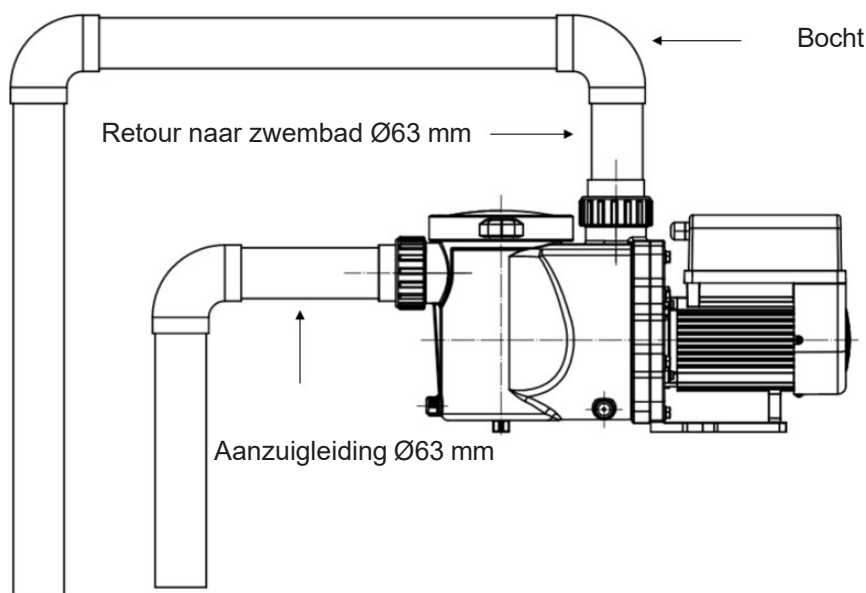

Afbeelding 3

- 2) Ondergedompelde aanzuigsystemen moeten omwille van het onderhoud voorzien zijn van klepafsluiters op de aanzuig- en retourleiding. De klepafsluiter van de aanzuigleiding moet echter op een minimale afstand van zeven keer de diameter van de aanzuigleiding staan, zoals hier wordt beschreven.
- 3) Plaats een regelkraan in de retourleiding als er veel hoogteverschil is tussen de retourleiding en de uitlaat van de pomp.
- 4) Plaats regelkranen in parallel geïnstalleerde pompen. Dit voorkomt dat de rotor en motor omgekeerd gaan draaien.

4.4 Controle voor eerste opstart

- 1) Controleer of de pompas vrij draait.
- 2) Controleer of de voedingsspanning en -frequentie overeenkomen met de gegevens op het typeplaatje.
- 3) De motor moet naar rechts draaien, als u naar de ventilator kijkt.
- 4) Laat de pomp nooit zonder water draaien.

4.5 Gebruiksomstandigheden

Omgevingstemperatuur	Installatie binnen, temperatuurbereik: -10-50°C
Watertemperatuur	5-50°C
Maximaal zoutgehalte water	5 g/L (5000 ppm)
Vochtigheid	≤ 90% HR (20°C ± 2°C)
Hoogte	Maximaal 1000 m boven de zeespiegel
Installatie	De pomp kan tot op 2m boven de waterspiegel worden geplaatst.
Isolatie	Klasse F, IPX5

5. INSTELLING EN WERKING

5.1 Display op bedieningspaneel

	① Stroomverbruik/ verbruiksweergave
	② Bedrijfs capaciteit/ power indicator
	③ Timer 1/2/3/4
	Reinigen/ontgrendelen
	Op/neer: om de waarden in te stellen (capaciteit/tijd)
	Timer instellen
	Aan/Uit

5.2 Opstart

Wanneer de pomp wordt ingeschakeld, licht het scherm gedurende 3 seconden volledig op. De apparaatcode verschijnt en vervolgens gaat de pomp in normale bedrijfsmodus. Wanneer het scherm vergrendeld is, brandt alleen de knop . Houd meer dan 3 seconden ingedrukt om te ontgrendelen. De andere knoppen gaan dan ook branden. Na 1 minuut zonder activiteit vergrendelt het scherm automatisch. Het scherm dimt met 1/3 van de normale lichtsterkte. Druk kort op om het scherm te activeren en de relevante bedrijfsparameters te raadplegen.

5.3 Zelfaanzuigcyclus



Wanneer de pomp voor het eerst wordt ingeschakeld, start hij automatisch een zelfaanzuigcyclus.

Het systeem voert de zelfaanzuiging uit. Hij telt af vanaf 1500 s. De cyclus stopt automatisch wanneer het systeem detecteert dat de pomp vol water is. Vervolgens controleert het systeem weer gedurende 30 s of de zelfaanzuigcyclus voltooid is.

De gebruiker kan de zelfaanzuiging handmatig afsluiten door langer dan 3 seconden op te drukken. Bij de eerste keer opstarten draait de pomp op de standaardsnelheid van 80%. Als de gebruiker bij de volgende opstart de zelfaanzuiging beëindigt, keert de pomp terug naar de vorige toestand van vóór de laatste uitschakeling.

Opmerking:

De pomp wordt geleverd met ingeschakelde zelfaanzuigmodus. Telkens wanneer de pomp opstart, voert hij automatisch een zelfaanzuigcyclus uit. U kunt de standaardinstelling van de zelfaanzuigfunctie wel aanpassen, zodat de cyclus niet automatisch start (zie 5.7).

Als de zelfaanzuigmodus is uitgeschakeld en de pomp gedurende lange tijd niet is gebruikt, kan het waterpeil in de mand laag zijn. De gebruiker kan de zelfaanzuigende functie handmatig activeren door beide   gedurende 3 seconden ingedrukt te houden. De instelbare periode loopt van 600s tot 1500s (standaardwaarde is 600s). Nadat de handmatige zelfaanzuiging is voltooid, keert de pomp terug naar de vorige status voordat de handmatige zelfaanzuiging wordt geactiveerd.

De gebruiker kan langer dan 3 seconden op  drukken om de handmatige zelfaanzuiging te verlaten.











5.4 Reiniging

U kunt op elk moment de reiniging of snelle recirculatie starten door te drukken op .

	Standaard	Instellingsbereik
Duur	180s	Druk op  of  om de duur in te stellen van 0 tot 1500 s in stappen van 30 seconden.
Bedrijfs capaciteit	100%	80~100%, volgens de parameterinstelling (zie 5.7)

Wanneer de terugspoelmodus is ingeschakeld, kunnen gebruikers  3 seconden ingedrukt houden om af te sluiten.. De pomp keert terug naar de normale bedrijfsmodus, zoals vóór de reiniging.

5.5 Bedrijfs capaciteit instellen

















1		Houd  langer dan 3 seconden ingedrukt om het scherm te ontgrendelen;
2		Druk op  om te starten. De pomp zal bij de eerste opstart na de zelfaanzuiging op 80% van de bedrijfs capaciteit draaien.
3	 	Druk op  of  om de bedrijfs capaciteit in te stellen tussen 30%-100%, elke stap met 5%
4		Houd  langer dan 3 seconden ingedrukt om het realtime vermogen af te lezen. Na 10 seconden zonder bediening keert het terug naar de weergave van de bedrijfs capaciteit.

Opmerking:

- a. Wanneer de bedrijfs capaciteit wordt aangepast, slaat het systeem de nieuwste parameter automatisch op.
- b. Bij het instellen van een snelheid van 100% zal de pomp de snelheid automatisch verhogen als de pijpleidingweerstand hoog is, maar zal het nominale vermogen van elk model niet overschrijden.

5.6 Timermodus



Het in- en uitschakelen van de pomp en de bedrijfscapaciteit kan worden gestuurd met een dagelijks te programmeren timer.



1	Druk op  om naar de timerinstelling te gaan.
2	Druk op  of  om de plaatselijke tijd in te stellen. Druk op  om te bevestigen en naar timer 1-instelling te gaan
3	Wanneer u de timer-1-instelling opent, zal de timerindicator 1 oplichten. Op het scherm wordt "StA" weergegeven. Druk op  om verder te gaan en druk vervolgens op  of  om de starttijd van timer-1 in te stellen (met 30 minuten voor elke stap), druk op  om te bevestigen.
4	Wanneer de starttijd voor timer 1 is ingesteld, verschijnt "End" op het scherm. Druk op  om verder te gaan, en druk vervolgens op  of  om de eindtijd voor timer 1 in te stellen (met 30minuten voor elke stap, druk vervolgens op  om te bevestigen
5	Wanneer de eindtijd van timer 1 is bevestigd, wordt "SPd" op het scherm weergegeven. Druk op  om door te gaan, druk vervolgens op  of  om de werkingscapaciteit van timer-1 in te stellen (30% - 100%, 5% per stap), druk op  om te bevestigen.
6	Wanneer de instelling van timer 1 voltooid is, herhaalt u stappen 3 – 5 om de instelling van timer 2 – 4 te voltooien.



Opmerking:

Wanneer de timermodus is geactiveerd en de ingestelde tijdsperiode de huidige tijd omvat, zal de pomp gaan draaien volgens de ingestelde draaicapaciteit en zal de bijbehorende timerindicator (1 of 2 of 3 of 4) blijven branden, en de ingestelde draaicapaciteit wordt op het scherm weergegeven.













Als de ingestelde tijdsperiode niet de huidige tijd bevat, zal de timerindicator (1 of 2 of 3 of 4) die op het punt staat te starten oplichten en knipperen, en zal de huidige tijd op het scherm worden weergegeven.

Als gebruikers tijdens het instellen van de timer willen terugkeren naar het vorige instellingsitem, houdt u beide   gedurende 3 seconden ingedrukt. Als gebruikers geen 4 timers nodig hebben, kunnen ze  een paar seconden ingedrukt houden nadat de specifieke timerinstelling is voltooid. Het systeem slaat automatisch de huidige ingestelde waarde op en activeert de timermodus.

Wanneer de timermodus is ingeschakeld, kunnen gebruikers de instelling van elke timer controleren. Druk op  om de specifieke timer te selecteren (1 of 2 of 3 of 4), en de bijbehorende timerindicator zal oplichten. Druk vervolgens op  om de starttijd, eindtijd en instelling van de loopcapaciteit van de geselecteerde timer te controleren.

Gebruikers kunnen  gedurende 3 seconden ingedrukt houden om het realtime vermogen af te lezen, en na 10 seconden zonder bediening keert het terug naar het timerdisplay. Gebruikers kunnen de timermodus verlaten door  gedurende 3 seconden ingedrukt te houden.

5.7 Parameters instellen

De fabrieksinstellingen resetten	Houd met uitgeschakelde pomp  en  tegelijkertijd ingedrukt gedurende 3 seconden.
De softwareversie raadplegen	Houd met uitgeschakelde pomp  en  tegelijkertijd ingedrukt gedurende 3 seconden.
Reinigen	Houd in de on-holdmodus   tegelijkertijd ingedrukt gedurende 3 seconden.
Parameters instellen volgens onderstaande tabel	Houd in de UIT-modus beide   -knoppen gedurende 3 seconden ingedrukt om de parameterinstelling te openen. Het parameteradres (aan de linkerkant) en de standaardinstellingswaarde (aan de rechterkant) knipperen afwisselend op het scherm. Gebruikers kunnen op  of  drukken om de huidige waarde aan te passen, en beide   gedurende 3 seconden ingedrukt houden tot het volgende parameteradres. Het verlaat de parameterinstelling na 10 seconden zonder bediening

Parameter	Beschrijving	Standaardinstelling	Instellingsbereik
1	PIN3	100%	30-100%, in stappen van 5%
2	PIN2	80%	30-100%, in stappen van 5%
3	PIN1	40%	30-100%, in stappen van 5%
4	Reinigingscapaciteit	100%	80-100%, in stappen van 5%
6	Zelfaanzuigcyclus bij elke opstart in- of uitschakelen	25	25: ingeschakeld / 0: uitgeschakeld

6. EXTERNE BEDIENING (niet inbegrepen in standaard model)

Via de volgende contacten kan externe bediening worden toegevoegd. Wanneer meer dan één externe bediening wordt toegevoegd, geldt de volgende hiërarchie: digitale ingang > analoge ingang > RS485 > bedieningspaneel.

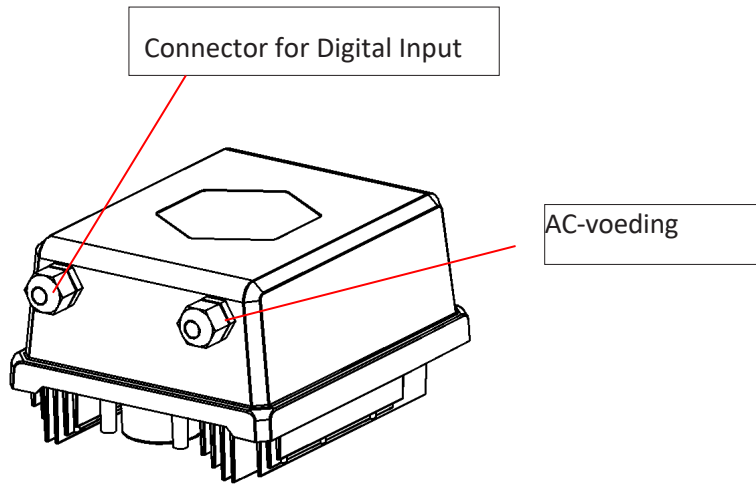

Afbeelding 4

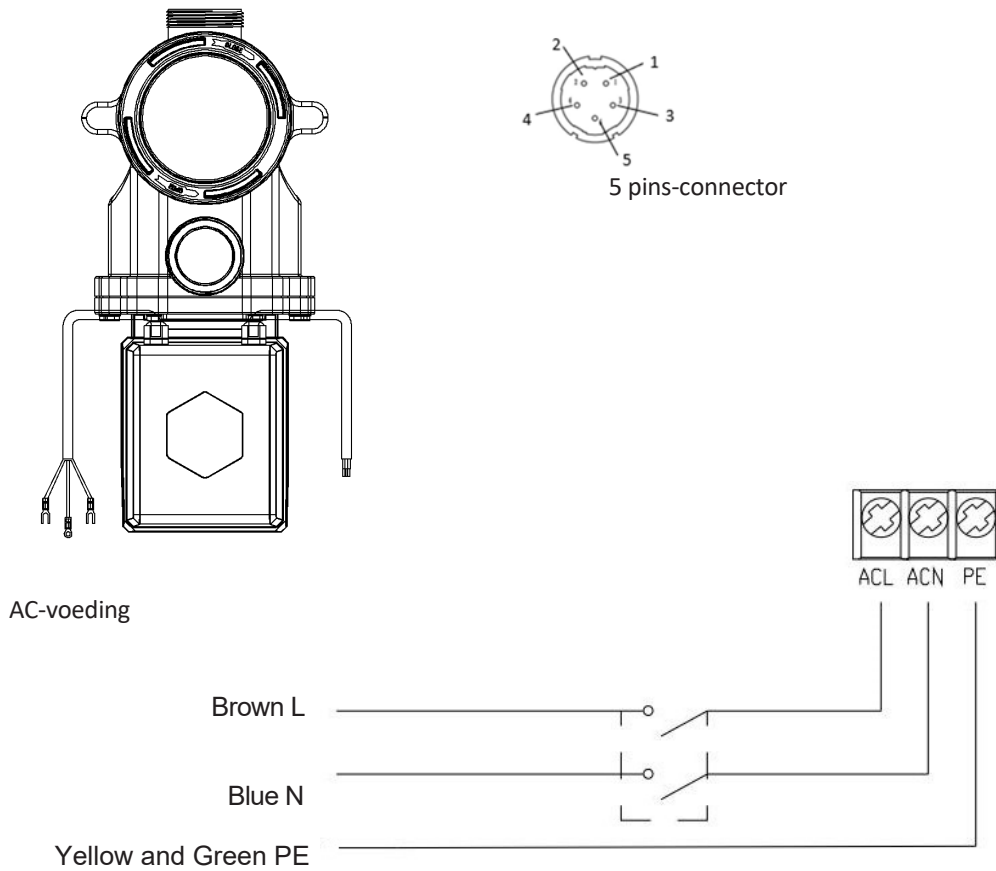

Afbeelding 5

Naam	Kleur	Beschrijving
PIN 1	Rood	Digitale ingang 4
PIN 2	Zwart	Digitale ingang 3
PIN 3	Wit	Digitale ingang 2
PIN 4	Grijs	Digitale ingang 1
PIN 5	Geel	Digitale aarding

Digitale ingang:

Wanneer externe bediening van de digitale ingang is geactiveerd, heeft de pomp een kabel van 5 draden (PIN1/2/3/4/5) met open uiteinden. Voor de aansluiting van PIN1 tot PIN5 zijn de kabels als volgt toegekend aan specifieke snelheden:

Aansluiting van **PIN4** op **PIN5**: de pomp stopt; bij loskoppeling is de digitale bediening ongeldig;

Aansluiting van **PIN3** op **PIN5**: de pomp draait op 100%; bij loskoppeling krijgt het bedieningspaneel weer voorrang;

Aansluiting van **PIN2** op **PIN5**: de pomp draait op 80%; bij loskoppeling krijgt het bedieningspaneel weer voorrang;

Aansluiting van **PIN1** op **PIN5**: de pomp draait op 40%; bij loskoppeling krijgt het bedieningspaneel weer voorrang;

De capaciteit van de ingangen (**PIN1/2/3**) kan worden gewijzigd, afhankelijk van de parametereinstelling.

7. BEVEILIGING EN STORINGEN

7.1 Waarschuwing oververhitting en snelheidsvermindering

Wanneer de temperatuur van de module in automatische/handmatige invertermodus of in timermodus (behalve tijdens reiniging/zelfaanzuiging) de waarschuwingsdrempel voor oververhitting van 81°C bereikt, schakelt het oververhittingsalarm in. Wanneer de temperatuur weer zakt tot onder de drempel van 78°C, wordt het oververhittingsalarm opgeheven. Op de display verschijnt afwisselend AL01 en de draaisnelheid.

1) Wanneer AL01 voor het eerst verschijnt, wordt de bedrijfscapaciteit als volgt automatisch verlaagd:

- a. Als de huidige bedrijfscapaciteit hoger is dan 85%, wordt de bedrijfscapaciteit automatisch verlaagd met 15%.
- b. Als de huidige bedrijfscapaciteit hoger is dan 70%, wordt de bedrijfscapaciteit automatisch verlaagd met 10%.
- c. Als de huidige bedrijfscapaciteit lager is dan 70%, wordt de bedrijfscapaciteit automatisch verlaagd met 5%.

2) Wanneer AL01 meermaals verschijnt: controle van de moduletemperatuur om de 2 minuten. Voor elke stijging met 1 graad Celsius in vergelijking met de vorige periode, zakt de snelheid met 5%.

7.2 Onderspanningsbeveiliging

Wanneer het apparaat een spanning van minder dan 198 V detecteert, verlaagt het de huidige draaisnelheid. Op de display verschijnt afwisselend AL02 en de draaisnelheid.

Wanneer de ingangsspanning 180 V of minder bedraagt, wordt de bedrijfscapaciteit beperkt tot 70%.

Wanneer de ingangsspanning tussen 180 V en 190 V bedraagt, wordt de bedrijfscapaciteit beperkt tot 75%.

Wanneer de ingangsspanning tussen 190V en 198V bedraagt, wordt de bedrijfscapaciteit beperkt tot 85%.

7.3 Problemen oplossen

Probleem	Mogelijke oorzaken en oplossing
De pomp start niet	<ul style="list-style-type: none"> • Storing in de voeding, losgekoppelde of defecte draad • Gesprongen zekering of open thermische overbelastingsbeveiliging • Controleer of de motoras vrij kan draaien en er geen blokkades zijn. • De pomp heeft lange tijd niet gewerkt. Koppel de voeding los en draai enkele keren met een schroevendraaier handmatig aan de achteras van de motor.
De pomp vult niet voor	<ul style="list-style-type: none"> • De pomp/zeef is leeg. Vul de pomp/zeef met water en maak de O-ring van het deksel schoon. • Losse aansluitingen aan de aanzuigzijde • Zeef- of skimmermand vol vuil • Aanzuigzijde verstopt • De pompingang bevindt zich meer dan 2 m boven het waterpeil. Installeer de pomp lager.
Laag water-debiet	<ul style="list-style-type: none"> • De pomp vult niet voor. • Er komt lucht binnen in de aanzuigleiding. • De mand zit vol vuil. • Het waterpeil in het zwembad is niet correct.
De pomp maakt lawaai	<ul style="list-style-type: none"> • Luchtlek in de aanzuigleiding, cavitatie door beperkte of te kleine aanzuigleiding of lek in een verbinding, laag waterpeil in het zwembad of retourleiding met onbeperkte afvoer • Trillingen door verkeerde installatie enz. • Lager of rotor van motor beschadigd. Neem contact op met de leverancier voor de reparatie.

7.4 Foutcodes

Wanneer het apparaat een fout detecteert (buiten verlaging van bedrijfscapaciteit en storing in RS485-communicatie), schakelt het automatisch uit en verschijnt er een foutcode op de display. Na 15 seconden controleert het of de fout is verdwenen en start het weer op als dat het geval is.

Item	Foutcode	Beschrijving
1	E001	Abnormale ingangsspanning
2	E002	Te hoge uitgangsstroom
3	E101	Koellichaam oververhit
4	E102	Fout in koellichaamsensor
5	E103	Fout in hoofdbesturingsbord
6	E104	Bescherming tegen faseverlies
7	E105	Fout in AC-stroommeetkring
8	E106	Abnormale DC-spanning
9	E107	PFC-bescherming
10	E108	Overbelasting motor
11	E201	Fout in printplaat
12	E203	Leesfout real time klok
13	E204	Leesfout displaybord EEPROM
14	E205	Communicatiefout
15	E207	Droogloopbeveiliging
16	E209	Verlies van aanvulling

Opmerking:

1. Wanneer codes E002/E101/E103 verschijnen, start het apparaat automatisch weer op. Wanneer ze voor de vierde keer verschijnen, stopt het apparaat echter met werken. Koppel het apparaat los en sluit het weer aan alvorens het weer op te starten.

8. ONDERHOUD

Maak de zeefmand regelmatig leeg. U kunt de mand controleren doorheen het doorzichtige deksel en leegmaken wanneer er zichtbaar veel vuil in zit. Ga als volgt te werk:

-  1). Koppel de voeding los.
- 2). Schroef het deksel van de zeefmand los door het naar links te draaien. Verwijder het.
- 3). Til de zeefmand uit de pomp.
- 4). Verwijder het vuil uit de mand en spoel eventuele resten weg.

Opmerking: stoot niet met de plastic mand tegen harde oppervlakken, anders kan deze beschadigd raken.

- 5). Kijk of de mand geen tekenen van schade vertoont. Vervang hem indien nodig.
- 6). Controleer of de O-ring niet uitgerekt is of scheuren, barsten of andere schade vertoont.
- 7). Breng het deksel weer aan. Het volstaat het met de hand vast te draaien.

Opmerking: controleer en reinig de zeefmand regelmatig om de levensduur ervan te verlengen.

9. GARANTIE EN UITSLUITINGEN

Als het apparaat defect raakt binnen de garantieperiode, dient de fabrikant het betreffende item of onderdeel op eigen kosten te repareren of vervangen. Om van deze garantie gebruik te maken, dienen klanten de garantieclaimprocedure te volgen.

De garantie vervalt in het geval van een verkeerde installatie, ongepaste bediening of ongepast gebruik, wanneer met het apparaat is geknoeid of wanneer niet-originele reserveonderdelen zijn gebruikt.

10. VERWIJDERING



Dit symbool is verplicht volgens richtlijn 2012/19/EU van het Europese parlement en de Raad betreffende afgedankte elektrische en elektronische apparatuur (AEEA). Het betekent dat het apparaat niet met het gewone huisvuil mag worden verwijderd. Het moet naar een inrichting voor selectieve afvalinzameling worden gebracht, zodat het kan worden hergebruikt, gerecycled of verwerkt en alle stoffen die mogelijk gevaarlijk zijn voor het milieu, kunnen worden verwijderd of onschadelijk gemaakt. Uw handelaar kan meer informatie verstrekken over de recyclingprocessen.